

# Specification sheet

## XD 220

FAN 6X2 Cabinato, Electric



### ENGINES

XD Electric 170 PACCAR EX-D1 (170 kW / 210 kWh | 315 kWh | 420 kWh | 525 kWh)

XD Electric 220 PACCAR EX-D1 (220 kW / 315 kWh | 420 kWh | 525 kWh)

XD Electric 270 PACCAR EX-D1 (270 kW / 315 kWh | 420 kWh | 525 kWh)

XD Electric 270 PACCAR EX-D2 (270 kW / 315 kWh | 420 kWh | 525 kWh)

XD Electric 310 PACCAR EX-D2 (310 kW / 420 kWh | 525 kWh)

XD Electric 350 PACCAR EX-D2 (350 kW / 420 kWh | 525 kWh)

### GVM<sup>1)</sup>

26000 kg

Max. front 8000 kg

Max. rear 20000 kg

### GCM<sup>2)</sup>

29000 kg

005F0120NAAA - 202513C - 06-12-2024

DAF Veicoli Industriali S.p.A., [www.daftrucks.it](http://www.daftrucks.it)

## ESTERNO DELLA CABINA

Day Cab lussuosa con aerodinamica senza pari per garantire una guida efficiente dal punto di vista del carburante e basse emissioni di CO2. Il parabrezza ampio e profondo curvato sui lati, insieme ai grandi finestrini laterali, offre al conducente una vista diretta ottimale per una maggiore sicurezza. Lunghezza cabina: 2030 mm; larghezza cabina: 2500 mm.; Sospensioni meccaniche cabina; Fari LED; DAF Corner View.

### Optional

<b>07018</b> Sleeper Cab	<b>01836</b> Skylight LED
<b>06244</b> Sleeper High Cab	<b>00949</b> Skylight LED; aux. Luci LED tetto cabina, predispos.
<b>02889</b> Versione parte anter. telaio: senza piastra inf.	<b>01925</b> Due luci di lavoro LED per parete post. cabina
<b>02952</b> Versione parte anter. telaio: piastra inf. Aero	<b>01891</b> Luci lampeggianti davanti alla cabina, predispos.
<b>07586</b> Versione parte anter. telaio: robusta	<b>06629</b> Due fari di emergenza
<b>01226</b> Sospensioni pneumatiche cabina	<b>03232</b> Parabrezza con foglio di controllo solare
<b>03358</b> Parasole esterno	<b>03317</b> Lunotto posteriore: vetro doppio
<b>03922</b> Fendinebbia	<b>07343</b> Finestrino del marciapiede sulla porta passeggero
<b>00936</b> Luci ausiliarie LED sul tetto cabina, predisposiz.	<b>01362</b> Sistema di visione digitale DAF

## AERODINAMICA

### Optional

<b>00008</b> Defl. tetto regol. corto per Sleeper High Cab	<b>00082</b> Deflettore tetto regolabile per Day Cab
<b>00124</b> Defl. tetto reg. lu. cent. >4m(!) Sleeper High Cab	<b>00097</b> Deflettore tetto regolabile per Sleeper Cab
<b>01538</b> Defl. tetto reg. lungo alto >4m(!) Sleeper Hight	<b>00020</b> Deflett. tetto regol. lungo basso Sleeper High Cab
<b>02662</b> Defl. tetto regol. lungo medio XD Sleeper High Cab	

## COLORI

Colore cabina E1980 Crystal White; Colore telaio grigio.; Colore del paraurti: Crystal White.

## ABITACOLO CABINA

Colore finiture interne della cabina: Luxury; Finiture cruscotto: Vision; Decorazione interna della cabina: Hexagon; Sedile conducente: Comfort Air; Sedile sec. cond.: cinema con copertura in tessuto; Tavolino cruscotto non fornito; Vano portaoggetti centrale; Controllo autom. temperatura e impianto climatizz.; Riscaldatore ausiliario cabina (acqua).

### Optional

<b>02354</b> Volante con dettagli argentati	<b>02117</b> Terzo sedile
<b>02355</b> Volante, pelle	<b>02837</b> Tavolino cruscotto
<b>02353</b> Decorazione interna della cabina: Argenta	<b>03948</b> Cassetto singolo
<b>02350</b> Decorazione interna della cabina: Natura	<b>03954</b> Frigorifero
<b>07733</b> Sedile conducente: Luxury Air	<b>02838</b> Materasso in gommapiuma per cuccetta inferiore
<b>07736</b> Sedile conducente: Super Air	<b>02854</b> Materasso Xtra Comfort per cuccetta inferiore
<b>07737</b> Sedile del conducente: Xtra Leather Air	<b>01775</b> Mater. Xtra Comfort e coprimat. per cuccetta inf.
<b>09541</b> Sedile del conducente con bracciolo	<b>06970</b> Controllo climatizzazione cabina automatico
<b>01740</b> Bracciolo su entrambi i lati sedile conducente	

## COMUNICAZIONE E GESTIONE DI GUIDA

PACCAR Connect; Tachigrafo digitale, Stoneridge 1C versione G2V2; Regolazione limitatore di velocità a 85/90 km/h; DAF Infotainment Luxury con altoparlanti Luxury; Contr. velocità crociera adatt. con FCW e AEBS-3; Driver Performance Assistant.

### Optional

<b>09681</b> Preparazione per Maut	<b>01915</b> DAF Infotainment System: Luxury Plus
<b>06211</b> Sistema info. e intratt. DAF con radio FM/DAB/DAB+	<b>06991</b> Regolatore di velocità predittivo
<b>03470</b> DAF Infotainment System: Exclusive, predisposiz.	<b>06992</b> Predictive Cruise Control lite

## SICUREZZA E PROTEZIONE

Sistema avvertimento abbandono corsia; Controllo della stabilità del veicolo (VSC); Sistema immobiliser motore di base; No pacchetti EC-ADR; DAF Side & Turn Assist.

### Optional

<b>08631</b> Airbag (conducente) e 2 tendicintura di sicurezza
--

## SOSPENSIONI E ASSALI

Ant.: 8,00 t, paraboliche, 163N; Carico ponte posteriore 13,00 t; Post.: 20,00 t, sospensioni pneumatiche, SR1344; Carico sull'assale trainato 8,0 t; Dispositivo di sollevamento.

### Optional

<b>06257</b> Carico assale anteriore 9,00 t	<b>04647</b> Molle anteriori pneumatiche
<b>06095</b> Carico assale anteriore 10,00 t	<b>08191</b> Monitoraggio carico assale

## RUOTE E PNEUMATICI

Assali motore posteriori: 315/70R22,5; F1,315/70R22.5GO FMXSE 156/150 L Steering BBA 3P; R1,315/70R22.5GO FMXDE 154/150 L Traction BBA 3P; R2,315/70R22.5GO FMXSE 156/150 L Steering BBA 3P.

### Optional

<b>16152</b> Marchi e tipi di pneumatici
--

## CATENA CINEMATICA

Motore elettrico tipo EX-D1; 220 kW; Carica CC da 150 kW; Veicolo elettrico a batteria; Rapporto assale posteriore 2,38.

### Optional

<b>01656</b> Motore elettrico tipo EX-D2	<b>01749</b> Ricarica: CC 150 kW + CA 22 kW
<b>01664</b> 170 kW	<b>01756</b> Carica CC da 325 kW
<b>01686</b> 270 kW	<b>03677</b> Ricarica: CC 325 kW + CA 22 kW
<b>01691</b> 310 kW	<b>01514</b> Urge-to-move
<b>01692</b> 350 kW	<b>02843</b> Bloccaggio del differenziale meccanico

## IMPIANTO FRENANTE

Freni a disco ventilati anteriori e posteriori. Impianto pneumatico a doppio circuito con comando elettronico (EBS). Compressore pneumatico raffreddato ad acqua ad azionamento elettrico con deumidificatore ad aria calda automatico..

### Optional

<b>04901</b> Cilindri freno a molla sul primo assale anteriore
--

## TELAIO

Passo 3,80 m / sbalzo posteriore 2,05 m; Altezza longherone 260 mm; Posizione standard dei componenti; 3 gruppi batterie HV; Gruppo batterie HV lato sinistro, posizione 1; Gruppo batterie HV lato destro, posizione 1; Barra parantincastro anteriore (FUP); Paraspruzzi.

### Optional

<b>02601</b> Altezza longherone 310 mm	<b>01626</b> Nessun gruppo batterie HV lato sinistro
<b>01699</b> 4 gruppi batterie HV	<b>02296</b> Gruppo batterie HV lato destro, posizione 3
<b>01701</b> 5 gruppi batterie HV	<b>01785</b> Gruppo batterie HV lato destro, posizione 2
<b>01635</b> Gruppo batterie HV lato sinistro, posizione 2	<b>01791</b> Gruppo batterie HV lato destro, posizioni 1 e 2
<b>02254</b> Gruppo batterie HV lato sinistro, posizione 3	<b>01799</b> Gruppo batterie HV lato destro, posizioni 2 e 3
<b>01759</b> Gruppo batterie HV lato sinistro, posizioni 1 e 2	<b>01658</b> Nessun gruppo batterie HV lato destro
<b>01762</b> Gruppo batterie HV lato sinistro, posizioni 2 e 3	<b>16157</b> Serbatoi del carburante, materiali e dimensioni

## EQUIPAGGIAMENTO RIMORCHIO

Traversa Valore D = 0 kN.

### Optional

<b>07033</b> Giunto per il rimorchio Ringfeder D=13,7	<b>04659</b> Cavo EBS rimorchio
<b>08026</b> Giunto per il rimorchio Rockinger D=13,0	

## CARROZZERIE E PREDISPOSIZIONI PER CARROZZERIA

Connettore applicazione telaio.

### Optional

<b>09421</b> Cablaggio di riserva aggiuntivo	<b>09201</b> Telaio predisposto per BDF
<b>02950</b> Connettore applicazione per piattaforma idraulica	<b>08121</b> Applicazione sponda montacarichi
<b>09240</b> Connettore applicaz. per veicolo raccolta rifiuti	

## PRESA DI FORZA (PTO)

### Optional

<b>01809</b> Presa E-PTO 650 V CC < 25 kW	<b>04320</b> Presa E-PTO 650 V CC < 90 kW
---	---

## ALIMENTAZIONE A 24 V

Batterie 2x 175 Ah..

### Optional

<b>07671</b> Batterie 2x210 Ah AGM tipo C	<b>06440</b> Batterie 2x230 Ah
---	--------------------------------

## GVM E GCM

MTT tecnica relativa a peso telaio max 27000 kg; MTC max 29000 kg relativa alla trasmissione.

### Optional

<b>01933</b> MTC max. 42000 kg relativa a trasmissione	<b>02200</b> MTC max 46000 kg cl. 2 relativa a trasmissione
<b>01937</b> MTC max. 46000 kg relativa a trasmissione	<b>03675</b> MTC max 50000 kg cl. 3 relativa a trasmissione

## CONDIZIONI DI UTILIZZO

### Optional

<b>02260</b> Isolamento extra della cabina	<b>06614</b> Scudo contro il sollevamento della polvere
--	---

## ASSISTENZA E MANUTENZIONE

La garanzia standard copre tutto il veicolo per 1 anno come fornito dall'OEM (tranne parti soggette a usura effettiva), la trasmissione per il 2° anno e recupero da guasti per il 1° anno.; Assistenza ITS.

## CONSEGNA VEICOLO

Serie di attrezzi minima.

### Optional

<b>07569</b> Cric di sollevamento
-----------------------------------

## PACCHETTI DI OPTIONAL

### Optional

<b>17448</b> Pacchetto Safety NGD	<b>17595</b> Pacchetto Executive XD/XF
-----------------------------------	--

Go to [DAF.com](https://www.daf.com) to configure your own perfect DAF.

# XD 220

## FAN 6X2 Cabinato, Electric

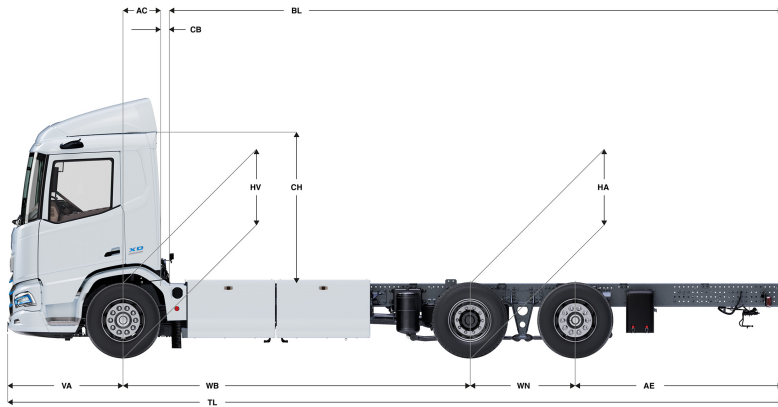

	Wheelbase - AE		Unladen weight <sup>9)</sup>			Gross Carrying Capacity			Variable dimensions									
	WB	AE <sup>5)</sup>	Front	Rear	Total	Front	Rear	Total	AC	CB <sup>8)</sup>	CH	BL <sup>7)</sup>	BL	TL	HA <sup>8)</sup>	HA <sup>9)</sup>	TK <sup>10)</sup>	TW <sup>11)</sup>
DAY CAB	3,80	2,05	6285	3552	9837	1715	16448	16163	0,50	0,07	2,06	6,70	7,70	8,78	0,97	0,94	13,50	14,88
	3,90	2,50	6562	4412	10974	1438	15588	15026	0,50	0,07	2,01	5,96	6,93	7,93	1,02	0,97	13,75	15,14
	4,00	2,40	6325	3646	9971	1675	16354	16029	0,50	0,07	2,01	7,08	8,13	9,33	1,02	0,99	14,01	15,41
	4,20	2,40	6329	3566	9895	1671	16434	16105	0,50	0,07	2,06	7,44	8,54	9,53	0,97	0,94	14,53	15,94
	4,40	2,55	6364	3600	9963	1636	16400	16037	0,50	0,07	2,06	7,82	8,97	9,88	0,97	0,94	15,05	16,46
	4,60	2,55	6404	3589	9993	1596	16411	16007	0,50	0,07	2,06	8,21	9,41	10,08	0,97	0,95	15,57	16,99
	4,80	2,70	6429	3600	10030	1571	16400	15970	0,50	0,07	2,06	8,59	9,82	10,43	0,97	0,95	16,09	17,52
	5,05	2,90	6455	3617	10073	1545	16383	15927	0,50	0,07	2,06	9,05	10,35	10,88	0,97	0,95	16,74	18,18
	5,30	3,15	6465	3622	10087	1535	16378	15913	0,50	0,07	2,06	9,51	10,89	11,38	0,97	0,95	17,39	18,84
5,60	3,15	6557	3722	10279	1443	16278	15721	0,50	0,07	2,01	10,11	11,57	11,68	1,02	1,00	18,18	19,63	
6,10	2,90	6653	3700	10353	1347	16300	15647	0,50	0,07	2,01	11,10	12,67	11,93	1,02	1,00	19,49	20,96	
SLEEPER CAB	3,80	2,05	6285	3552	9837	1715	16448	16163	0,50	0,07	2,06	6,70	7,70	8,78	0,97	0,94	13,50	14,88
	3,90	2,50	6562	4412	10974	1438	15588	15026	0,50	0,07	2,01	5,96	6,93	7,93	1,02	0,97	13,75	15,14
	4,00	2,40	6325	3646	9971	1675	16354	16029	0,50	0,07	2,01	7,08	8,13	9,33	1,02	0,99	14,01	15,41
	4,20	2,40	6435	3569	10004	1565	16431	15996	0,83	0,07	2,06	6,84	7,95	9,53	0,97	0,94	14,53	15,93
	4,40	2,55	6470	3602	10072	1530	16398	15928	0,83	0,07	2,06	7,22	8,37	9,88	0,97	0,94	15,05	16,46
	4,60	2,55	6510	3591	10102	1490	16409	15898	0,83	0,07	2,06	7,61	8,81	10,08	0,97	0,94	15,57	16,99
	4,80	2,70	6535	3603	10139	1465	16397	15861	0,83	0,07	2,06	7,98	9,24	10,43	0,97	0,94	16,09	17,52
	5,05	2,90	6562	3620	10182	1438	16380	15818	0,83	0,07	2,06	8,46	9,78	10,88	0,97	0,94	16,74	18,18
	5,30	3,15	6572	3624	10196	1428	16376	15804	0,83	0,07	2,06	8,92	10,30	11,38	0,97	0,94	17,39	18,84
5,60	3,15	6660	3724	10385	1340	16276	15615	0,83	0,07	2,01	9,52	10,98	11,68	1,02	1,00	18,18	19,63	
6,10	2,90	6757	3702	10459	1243	16298	15541	0,83	0,07	2,01	10,52	12,10	11,93	1,02	1,00	19,49	20,96	
SLEEPER HIGH CAB	3,80	2,05	6285	3552	9837	1715	16448	16163	0,50	0,07	2,06	6,70	7,70	8,78	0,97	0,94	13,50	14,88
	3,90	2,50	6562	4412	10974	1438	15588	15026	0,50	0,07	2,01	5,96	6,93	7,93	1,02	0,97	13,75	15,14
	4,00	2,40	6325	3646	9971	1675	16354	16029	0,50	0,07	2,01	7,08	8,13	9,33	1,02	0,99	14,01	15,41
	4,20	2,40	6466	3568	10034	1534	16432	15966	0,83	0,07	2,54	6,85	7,96	9,53	0,97	0,94	14,53	15,93
	4,40	2,55	6500	3602	10102	1500	16398	15898	0,83	0,07	2,54	7,23	8,40	9,88	0,97	0,94	15,05	16,46
	4,60	2,55	6541	3591	10132	1459	16409	15868	0,83	0,07	2,54	7,63	8,82	10,08	0,97	0,94	15,57	16,99
	4,80	2,70	6566	3603	10169	1434	16397	15831	0,83	0,07	2,54	8,01	9,26	10,43	0,97	0,94	16,09	17,52
	5,05	2,90	6592	3619	10212	1408	16381	15788	0,83	0,07	2,54	8,48	9,79	10,88	0,97	0,94	16,74	18,18
	5,30	3,15	6602	3624	10226	1398	16376	15774	0,83	0,07	2,54	8,94	10,32	11,38	0,97	0,94	17,39	18,84
5,60	3,15	6691	3724	10415	1309	16276	15585	0,83	0,07	2,49	9,54	11,00	11,68	1,02	1,00	18,18	19,63	
6,10	2,90	6788	3701	10489	1212	16299	15511	0,83	0,07	2,49	10,54	12,13	11,93	1,02	1,00	19,49	20,96	

OTHER DIMENSIONS	VA: 1,53	WN: 1,40	HV <sup>12)</sup> : 0,94	HV <sup>13)</sup> : 0,89	RB: 0,79	SB: 1,82	TB <sup>14)</sup> : 2,48
------------------	----------	----------	--------------------------	--------------------------	----------	----------	--------------------------

- 1) MTT in conformità con i documenti di omologazione.
- 2) MTC in conformità con i documenti di omologazione.
- 3) Carico assale con pneumatici di dimensioni standard.
- 4) Altre dimensioni AE sono disponibili per la maggior parte dei WB. Modifica lo sbalzo posteriore rispetto alla lunghezza della carrozzeria calcolata.
- 5) Il CB presentato si basa su presa d'aria e/o scarico.
- 6) La lunghezza della carrozzeria presentata si basa su un carico distribuito in modo uniforme ed un veicolo caricato fino alla massima capacità di carico dell'assale (valore minimo e massimo consentiti).
- 7) Altezza da scarico sull'assale motore. (assale posteriore abbassato).
- 8) Altezza da carico sull'assale motore.
- 9) Altezza da carico presso centro assale/i ant.
- 10) TK = diametro di sterzata tra i marciapiedi.
- 11) TW = diametro di sterzata tra le pareti.
- 12) Altezza da scarico presso centro assale/i ant.
- 13) Altezza da carico presso centro assale/i ant.
- 14) TB è la larghezza totale nella parte posteriore (al centro dell'assale anteriore 255).

Depending on the vehicle configuration a specific option may not be possible. The availability and specification of this vehicle may differ per country. For further information please contact the DAF organisation. Pictures and technical illustrations are not binding in detail and can differ from the standard specification. Subject to modification without prior notice.